

Le clown
ZORO ZORAÏ
La bêtise de trop





Le clown **ZORO ZORAÏ** La bêtise de trop

Création 2023
Spectacle à partir de 15 ans.
Durée 1h20

Écriture, mise en scène et interprétation :
Jonathan Dupui

Assistante écriture et mise en scène :
Thierry Audibert

Regard extérieur, scénographie, costumes :
Cynthia Perrein

Création lumière :
Éric Furet

Coût d'exploitation :
1 296 €

Une création de la compagnie **TEDUA**.

Aides à la résidence : L'association Mosaïques, Le Théâtre de la Gargouille, et Zap'art.

Soutiens de la commune de Montcaret.



Note d'intention

"Déconceptualiser le vivre ensemble pour reconnaître que c'est déjà le cas."

Le parti-pris de Jonathan Dupui dans son acte artistique est d'indiquer que les pires des absurdités humaines se répandent à partir de notre désir de reconnaissance. Que l'entièreté des horreurs du monde se commet d'abord parce que l'on tient à voir ce désir se réaliser. Que tous les postulats identitaires loupés -ils ne peuvent être que loupés !- se solidifient depuis l'application de ce désir, ne créant que divisions, haine et isolement.

Jonathan Dupui porte avec ce spectacle l'ambition d'un plongeon dans cet océan de bêtise et de poésie, pour mener, tel un Phare Flottant, vers l'acceptation du moment qui passe, vers l'éphémérité de notre contemplation du monde.

L'intention est donc de faire tenir un murmure, un instinct, dans le creux des sensations du public : **comme il est simple de reconnaître !**

Ce spectacle questionnera donc la place de l'autre, dans la famille, dans la société, dans l'acte du jeu comme dans la solitude. Les tensions socio-politiques et les enjeux dont l'humanité a à faire face seront les sujets sur lesquels se découvrira avec ironie l'importance capitale du collectif.

Et pour parler des courants de l'existence : de l'égo de la mère à ce que les baleines ont à nous dire, du capitalisme sociétal à la joie d'un rien, du mouvement des émotions sur scène au silence de l'écoute du public...

Pour que tous ces courants nous parlent, les limites entre le réel et l'imaginaire doivent se bousculer.

Cette pièce en sera un témoignage.

"La vie n'est pas faite que de réel,
le jeu n'est pas fait que d'irréel."



La pièce

Si un des fils de la lune
se posait là, devant nous :
que nous dirait-il ?

Un clown est là, devant nous.
Il sait bien qu'il est là : à cet endroit où il ne peut
échapper
à notre regard.
Mais on ne peut non plus échapper au sien.
Ce clown c'est Zoro Zoraï, et cet endroit c'est l'enfance.

Dans cette épopée clownesque, Zoro, voyage avec
nous et depuis nous, pour porter une parole qui jette
des ponts
entre les mondes.
Miroir de l'instant présent, il mute devant nous de
façon fulgurante, de forme jouée en forme jouée.
De la mère agitée au startuper mégalo.
De l'enfant brisée à la lumière céleste.

Plein de poésie, de bêtise, de joie ce spectacle nous
questionne : « que nous reste-t-il donc à pleurer ?".
Pour enfin retrouver le bonheur simple de l'écoute.
Cette mélodie du vide.
Libre de tous nos soucis.
Ensemble.
Ici.

De ce spectacle résonne peut-être ceci :
il n'est pas certain que l'enfance se soit arrêtée un
jour,
et Zoro Zoraï est là pour la partager avec nous.





Biographies

Cynthia Perrein

Cynthia Perrein est costumière diplômée depuis 15 ans, grâce à son travail minutieux et inventif, les costumes et les décors des spectacles de la compagnie Tedua donnent toute l'ampleur au propos des pièces. Le fond et la forme se réunissent permettant ainsi aux spectateurs de plonger sans retenue dans l'univers poétique de la Mythologie du Phare Flottant et de ses paraboles.

En plus de sa formation et son expérience en création de costumes et décors, Cynthia Perrein a mené, pendant de nombreuses années, des ateliers de médiation culturelle avec Bienvenue au Club et auprès de publics de tous âges.

Jonathan Dupui

Il a fait le conservatoire de Mérignac de septembre 2006 à juillet 2009. Tout en travaillant le jeu, il s'est mis à écrire et mettre en scène différents projets. Gérard David le lance en tant que professeur de théâtre à la fois pour les adultes et pour les enfants, au sein de la compagnie les Labyrinthes dès 2007. Il a vu en lui une spontanéité et un sens de la pédagogie que Jonathan a su exploiter, puisqu'aujourd'hui, son enseignement permet aux débutant-es comme aux comédien-ne-s professionnel-le-s, de découvrir un nouvel espace : celui de l'exactitude de l'espace du jeu. Il en vient à élaborer et décrire un principe pour s'ouvrir au jeu : il le nomme "*soumis par l'écoute*". Sur son parcours, il écrit 13 pièces et met en scène 16 spectacles dont 1 opéra. Il joue dans 19 pièces et fréquente une cinquantaine de lieux différents à travers la France. Enfin, il a diffusé son enseignement à plus de 250 personnes : enfants, adolescents et adultes.

Après avoir créé sa compagnie de théâtre UBU&tout en 2013 pour porter ses oeuvres et son enseignement, il s'associe en septembre 2016 avec Anne Lucie Dumay et ils lancent ensemble la compagnie TEDUA. Ils ouvrent une école qui propose des cours hebdomadaires et des stages de théâtre et de clown pour amateurs enfants, adolescents et adultes. En 2021, il lance avec Simon Delgrange et Julie Hercberg une formation à la préparation aux concours d'entrée dans les grandes écoles d'arts dramatiques jusqu'en avril 2023.

Depuis 2020, Jonathan Dupui monte une vingtaine de fois sur scène avec son clown ZOR0 ZORAÏ dans le but d'arriver à ce moment de la création de la première pièce avec ce clown. En parallèle, il occupe la place de directeur artistique dans la programmation de l'éphémère Théâtre du Garage à Floirac (33) où il accompagne des comédiens amateurs et professionnels sur 42 apparitions scéniques.



Conditions techniques

Dimension minimum du plateau : 5m d'ouverture sur 4m de profondeur
Noir complet obligatoire.

Montage : estimé à 4 heures
Réglages : estimés à 2 heures
Démontage : estimé à 2 heures

Jauge : - scolaire (lycée) : 70 places (accompagnateurs inclus)
- tout public : 350 places, variable en fonction de la jauge
et du gradinage du lieu.

Le plan de feu :

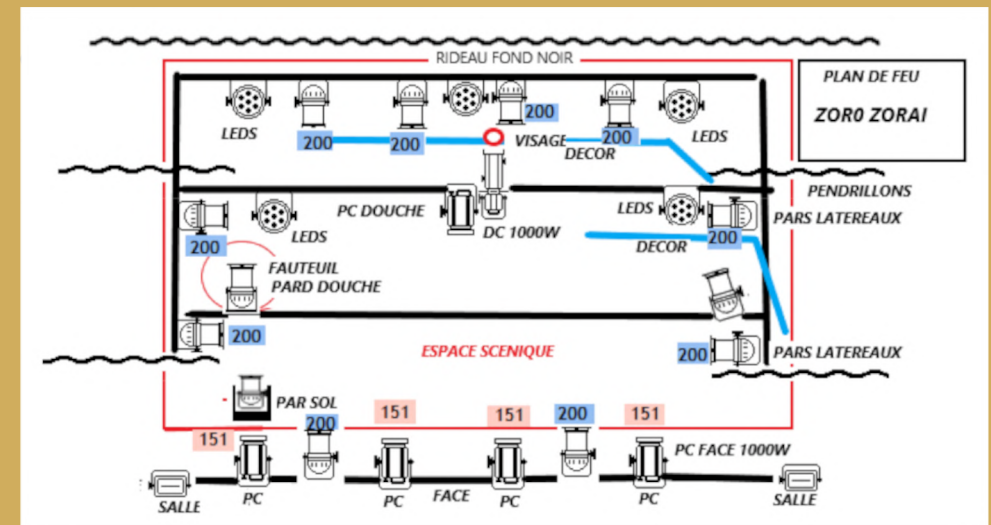





Articles de presse

Depuis la première résidence, la presse locale parle de la création de ce spectacle. Ainsi, favorise la diffusion et la curiosité de la population locale.

Remerciements à Monique Devezis, Monique Cézac et Élisabeth Lacombe.

LE RESISTANT
du 16 au 22 novembre 2023 **17**

DORDOGNE

BONNEVILLE-ET-ST-AVIT-DE-FUMADIÈRES / MONTCARET

Une première sortie de résidence de Tedua « Zoro Zoraï » ovationnée

Dans les murs de l'association Mosaïques à Trachère à Bonneville-et-Saint-Avit-de-Fumadières la compagnie de théâtre Tedua a présenté le fruit du travail accompli pendant une semaine de résidence de création très dense. Celle-ci a fait suite à une première résidence d'écriture à Bars fin septembre, et doit aboutir dans quelques mois à la finalisation d'un spectacle: un solo de clown fort en émotions intitulé « Zoro Zoraï: la bête de trop » (public: à partir de 15 ans). Comme l'explique Jonathan Dupui l'acteur solo de la pièce: « Dans cette épopée clownesque, Zoro Zoraï voyage avec nous et depuis nous, pour porter une parole qui jette des ponts entre les mondes. Miroir de l'instant présent, il mute devant nous de façon fulgurante: de la mère agitée au startuper mégalô, de l'enfant brisé à la lumière céleste. ». Plein de poésie, de bêtise, de joie ce spectacle nous questionne: « Que nous reste-t-il donc à pleurer? ». De ce spectacle résonne peut-être ceci: « il n'est pas certain que l'enfance se soit arrêtée un jour et Zoro Zoraï est là pour la partager avec nous ». Même si le personnage principal est Jonathan les trois autres membres de l'association Tedua Cynthia Perrein, Anne-Lucie Dumay et Habib Belaribi qui travaillent dans l'ombre étaient présents. Les professionnels programmeurs et diffuseurs sont d'ores et déjà invités à venir assister à la suite du travail de création lors de la deuxième résidence artistique qui se tiendra le 1^{er} mars 2024, dans les murs du Théâtre de La Gargouille (salle du petit Chat Noir, à Bergerac), nourrie par les retours fraîchement émis



De gauche à droite: Habib, Anne-Lucie, Jonathan et Cynthia à la fin du spectacle.

par les trente-deux personnes présentes samedi dernier. « Voilà maintenant un an que nous avons migré de Gironde pour venir nous installer en Dordogne, à Montcaret. Nous gardons en mémoire le souvenir vibrant d'avoir pu jouer notre dernier spectacle « Le Clown et la Fée » devant 250 personnes dans le bel Auditorium de la Cité du Vin à Bordeaux il y a deux ans. Nous espérons désormais recevoir le soutien des institutions locales pour pouvoir emmener ce nouveau spectacle devant le plus grand nombre possible d'habitants du pays de Montaigne, Montravel et Gurson, mais aussi du Périgord et de Nouvelle-Aquitaine à partir de l'été prochain! » termine Habib. Une première date de représentation est d'ores et déjà programmée sous le grand chapiteau du festival « Côté Jardin » à Bonneville lors de sa prochaine édition fin juin 2024.



Jonathan seul en scène lors de la 1^{re} sortie de résidence du spectacle « Zoro Zoraï ».

Pratique

Monique Cézac

SUD OUEST

Bonneville-et-Saint-Avit-de-Fumadières : Une première sortie de résidence du spectacle « Zoro Zoraï » riche en émotions

Accueil - Dordogne - Bonneville et Saint-Avit-de-Fumadières



Samedi 21 octobre, dans les murs de l'association Mosaïques, à Trachère, à Bonneville et Saint-Avit-de-Fumadières, la compagnie de théâtre Tedua a présenté le fruit du travail accompli pendant une semaine de résidence de création très dense.

Celle-ci a fait suite à une première résidence d'écriture à Bars fin septembre, et doit aboutir dans quelques mois à la finalisation d'un spectacle: un solo de clown fort en émotions intitulé « Zoro Zoraï: la bête de trop » (à partir de 15 ans). Comme l'explique Jonathan Dupui, l'acteur solo de la pièce: « Dans cette épopée clownesque, Zoro Zoraï voyage avec nous et depuis nous, pour porter une parole qui jette des ponts entre les mondes. Miroir de l'instant présent, il mute devant nous de façon fulgurante ».

Bienôt à Bergerac

Habib et Jonathan sont avec Jonathan, les trois autres membres de Tedua, Cynthia Perrein, Anne-Lucie Dumay et Habib Belaribi, étaient présents et travaillaient dans l'ombre. Les professionnels, programmeurs et diffuseurs sont d'ores et déjà invités à venir assister à la suite du travail de création lors de la deuxième résidence artistique qui aura lieu le 1^{er} mars, dans les murs du Théâtre de La Gargouille (salle du petit Chat Noir, à Bergerac), nourrie par les retours fraîchement émis par les 32 personnes présentes le 21 octobre.

À lire aussi

Habib, Miroir de l'instant présent, il mute devant nous de façon fulgurante: de la mère agitée au startuper mégalô, de l'enfant brisé à la lumière céleste. » - Le Monde

« Que nous reste-t-il donc à pleurer? » - Le Monde

« Le Clown et la Fée » devant 250 personnes dans le bel Auditorium de la Cité du Vin à Bordeaux il y a deux ans. Nous espérons désormais recevoir le soutien des institutions locales pour pouvoir emmener ce nouveau spectacle devant le plus grand nombre possible d'habitants de Nouvelle-Aquitaine à partir de l'été prochain ».

Une première date de représentation est d'ores et déjà programmée lors du festival Côté Jardin 2024, à Bonneville. Contact: Anne-Lucie au 06 13 83 07 04 ou sur twitter @lilouandassolene-habib

SUD OUEST

Montpon-Ménestrel : Sortie de résidence pour Zoro Zoraï

Accueil - Dordogne - Montpon-Ménestrel



Ce vendredi 3 mai à 19 heures, le clown professionnel Zoro Zoraï viendra nous et interroger les spectateurs à sa sortie de résidence au centre hospitalier Vaccarès. La salle La Colline accueillera pour « La Bête de Trop » aussi un échange avec le public. Il s'agit de la troisième partie de la préparation du spectacle final prévu le 29 juin à Bonneville.

Depuis quatre ans, Jonathan Dupui explore la nécessité d'ajouter l'écriture au jeu clownesque. « Il n'est pas bon de travailler sans », affirme Cynthia Perrein, son épouse, costumière. Il affronte son jeu en lien avec les retours du public.

À lire aussi

Montpon-Ménestrel - La Grande Leçon à l'école maternelle

Montpon-Ménestrel - Les arts et l'échappée à propos de budget municipal

Jonathan vient du Théâtre - « Mes observations ont pour le public, qui m'a mené et. Le public devient le sujet du jeu et le clown permet cette interaction. » Son challenge: laisser le clown vivre ce qui a à voir avec son public tout en respectant la scène de l'écriture. Les nouveaux costumes de Cynthia seront pour le 29 juin.

US SUITE ASSOCIÉS

Montpon-Ménestrel - Dordogne



Calendrier de création

2020-2022 : Naissance du clown Zoro Zoraï au Puits du Mirail (Bordeaux). Apparitions à l'écolieu Hortanimus (Saint Laurent Médoc), au théâtre du garage (Floirac), au théâtre du Cerisier (Bordeaux Bacalan), au théâtre de La Rousselle (Bordeaux).

Automne 2023 : Souhait d'une résidence d'écriture à la Goberge à Bourdeilles.

Octobre 2023 : Résidence avec l'association Mosaïques à Bonneville.

Février 2024 : Résidence au Théâtre de la Gargouille à Bergerac.

Printemps 2024 : Résidence création lumière et Décors à Zap'art à Montpon Ménéstérol.

Juin 2024 : Création au festival Côté Jardin de l'association Mosaïques.



Contact Artistique

Jonathan Dupui
06-32-41-20-80
dupui.jonathan@gmail.com

Contact Production et Diffusion

Cynthia Perrein
06-63-17-32-12
diffusion@association-tedua.fr

Liens Internet

zorozorai.land
association-tedua.fr
blog.association-tedua.fr

